



Suspension  
spéciale

rue des Chabottes  
26320 ST-MARCEL-LES-VALENCE  
Tél. 75 58 71 77

Téléfax 75 58 85 61 - Télex : 346 737 JSASUSP

Marque : CITROEN-PEUGEOT.....

Type : ANTI-ROULIS AV.DAVT 89

Montage : C25-J5.....

Réf. J.S.A. 036621.....

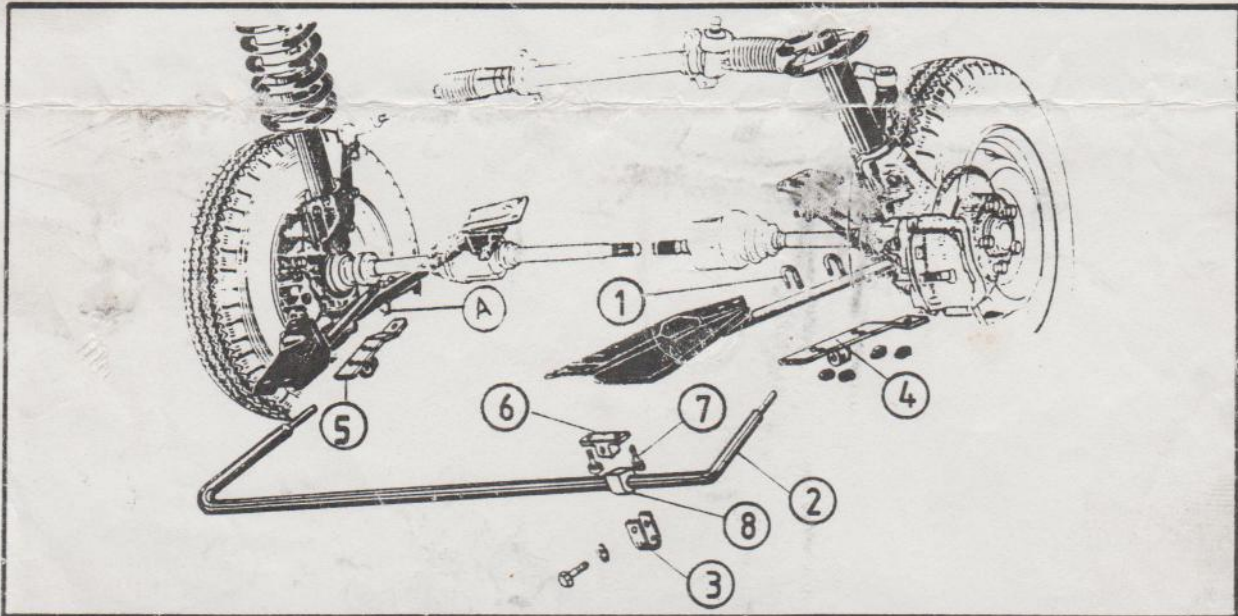

### NOTICE DE MONTAGE

NOTICE DE MONTAGE

- 1°) Enlever l'écrou du tirant d'origine qui relie le tirant côté roue **A**
- 2°) Placer l'extrémité des barres dans les silenb'ocs des platines, repère **4**
- 3°) Placer l'ensemble dans l'axe du tirant dont vous avez enlevé préalablement l'écrou dans la 1<sup>re</sup> opération
- 4°) Fixer les platines au tirant par l'intermédiaire des cavaliers, repère **1**  
Attention ne pas serrer afin d'éviter les contraintes, les éléments étant en biais
- 5°) Fixer à l'avant du véhicule sur les platines d'origine de fixation du tirant les fixations de châssis, repère **6**, ainsi que les paliers, repère **8**
- 6°) Fixer la barre sur ces paliers. Fixer le tout et boulonner

NOTA : Ce matériel est en conformité avec le Code de la Route (normes Européennes)

REP.	DESIGNATION	Nb.	REFERENCE	REP.	DESIGNATION	Nb.	REFERENCE
1	BRIDES	4	672104	8	PALIER CAOUTCHOUC	2	832601
2	BARRE	1	711471		VISSERIE		936121
3	CAVALIER	2	750302				
4	PLATINE TIRANT D	1	770013				
5	PLATINE TIRANT G	1	770014				
6	FIXATION DE CHASSIS	2	810005				
7	SILENTBLOCS	2	830012				









Suspension  
spéciale

Rue des Chabottes  
26320 ST-MARCEL-LÈS-VALENCE  
Tél. 04 75 58 71 77  
SAV 04 75 58 73 64  
Fax 04 75 58 85 61

Marque :  
Montage : PEUGEOT-CITROEN-FIAT  
JEU de LAME renfort AR.

Type : *1100*  
Réf. JSA : ~~J5-C25-DUCATO 1800~~  
~~031631 A~~

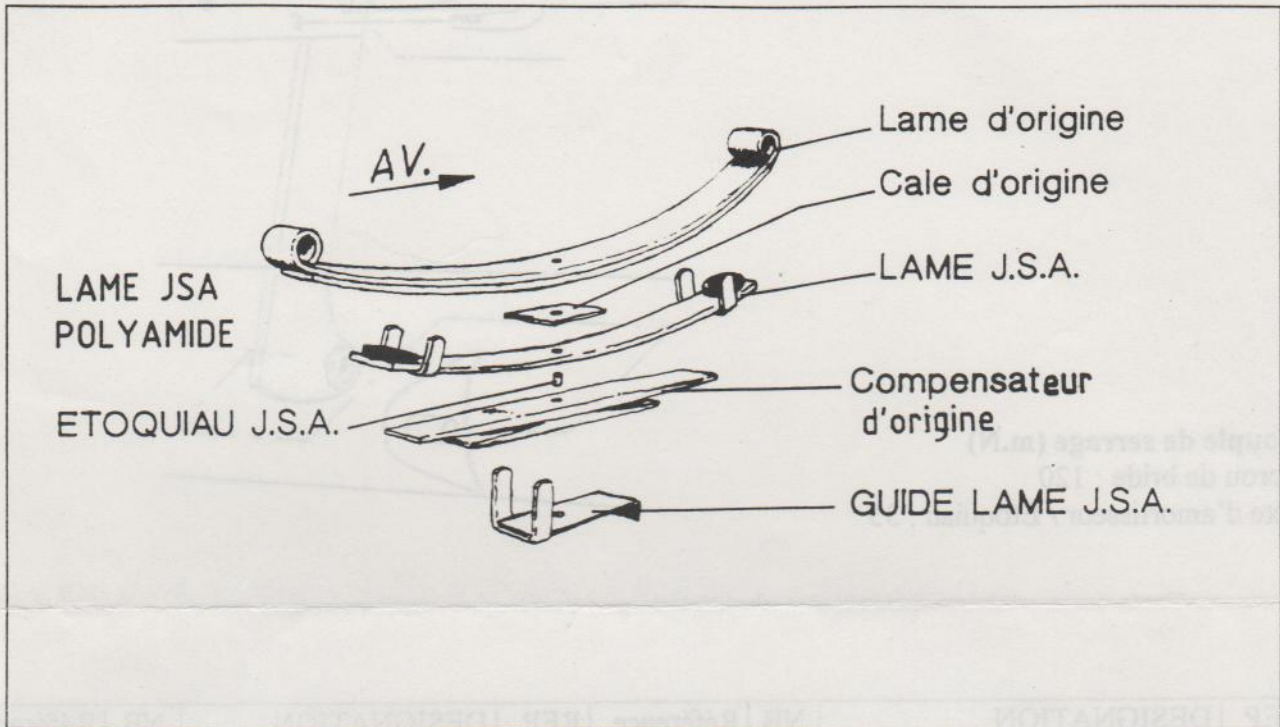

### NOTICE DE MONTAGE

- 1/ Mettre le véhicule sur une fosse ou un pont élévateur et caler l'avant. Désaccoupler la fixation inférieure de l'amortisseur arrière si celle-ci est fixée sur l'essieu, et désolidariser le té de freinage de l'essieu.
- 2/ Déposer les brides d'origine, lever arrière du véhicule et enlever l'étoquiau.
- 3/ Déposer les anticlaquages d'origine serrant les lames maîtresses et sous-maîtresses. Si le véhicule a plus de 5000 Kms, nettoyer avec une brosse métallique ou de la toile Emery, l'endroit où les lames ont travaillé entre elles, afin de supprimer l'oxydation qui empêche le glissement. Et, insérer entre les lames, la lame polyamide JSA 6.
- 4/ Equiper la lame JSA 1 de ses guides lames JSA 2 et tampons 5. Mettre en place la lame JSA 1 en 3ième position (en partant du bas) sous la cale d'origine (3 mm), le côté le plus long de la lame JSA vers arrière du véhicule.
- 5/ Regrouper le paquet de lames avec l'étoquiau JSA 7.
- 6/ placer la tête de l'étoquiau dans le logement de l'essieu et remonter les brides, les écrous freins JSA, **avant blocage, rapprocher le plus possible les brides des lames inférieures.**
- 7/ Refixer l'amortisseur et le té de freinage sur l'essieu.
- 8/ Remplacer la biellette de correcteur de frein par la biellette JSA 4 (schéma au verso), renvoi de commande enclenché et serré sur le levier, puis fixer la biellette sur l'essieu.
- 9/ En fin de montage, nous vous conseillons de vérifier le réglage des phares, et de resserrer les brides après 1500 Kms.

**NOTA** : CE KIT L105 A FAIT L'OBJET D'UN ESSAI U.T.A.C P.V. N° 9111.73.805/9971  
**Porter une attention particulière aux phrases en caractère gras**

REF N00020



Ref: 031631 A

## MONTAGE DE BIELLETTE DE FREIN J.S.A

Sur tringle de commande de correcteur de freinage d'origine .

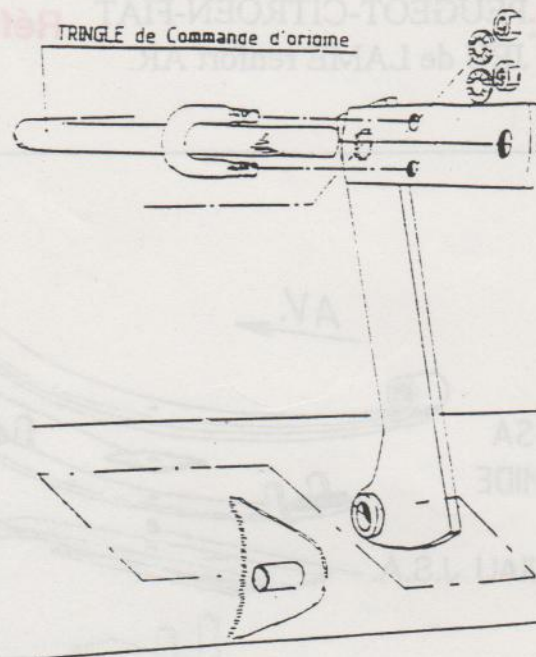

**Couple de serrage (m.N)**

Ecrou de bride : 120

Axe d'amortisseur / Etoquiau : 35

REP	DESIGNATION	NB	Référence	REP	DESIGNATION	NB	Référence
1	LAME	2	612924	8	GUIDE LAME	2	660050
2	GUIDE LAME	4	662045				
3	BRIDE	4	675619	+	VISSERIE		
4	BIELLETTE DE FREIN	1	74F140				
5	TAMPON CAOUTCHOUC	4	2762004				
6	LAME POLYAMIDE	2	839905				
7	ETOQUIAU	2	761070				

**IMPORTANT :** La carte de garantie JSA , que vous trouverez dans le kit , doit nous être retournée , dûment complétée et signée .

La société JSA se réserve le droit d'apporter , à tout moment , les modifications techniques utiles à ses produits .

REF N00020





Suspension  
spéciale

rue des Chabottes  
26320 ST-MARCEL-LES-VALENCE  
Tél. 75 58 71 77

Fax commercial 75 58 85 61 / Fax achats 75 58 80 47

PEUGEOT-CITROËN-FIAT

J5-C25-DUCATO 1400

Marque :  
Montage : Kit. Renfort. AR. Ressort. Helic.

Type :  
Réf. J.S.A. : 030631 A

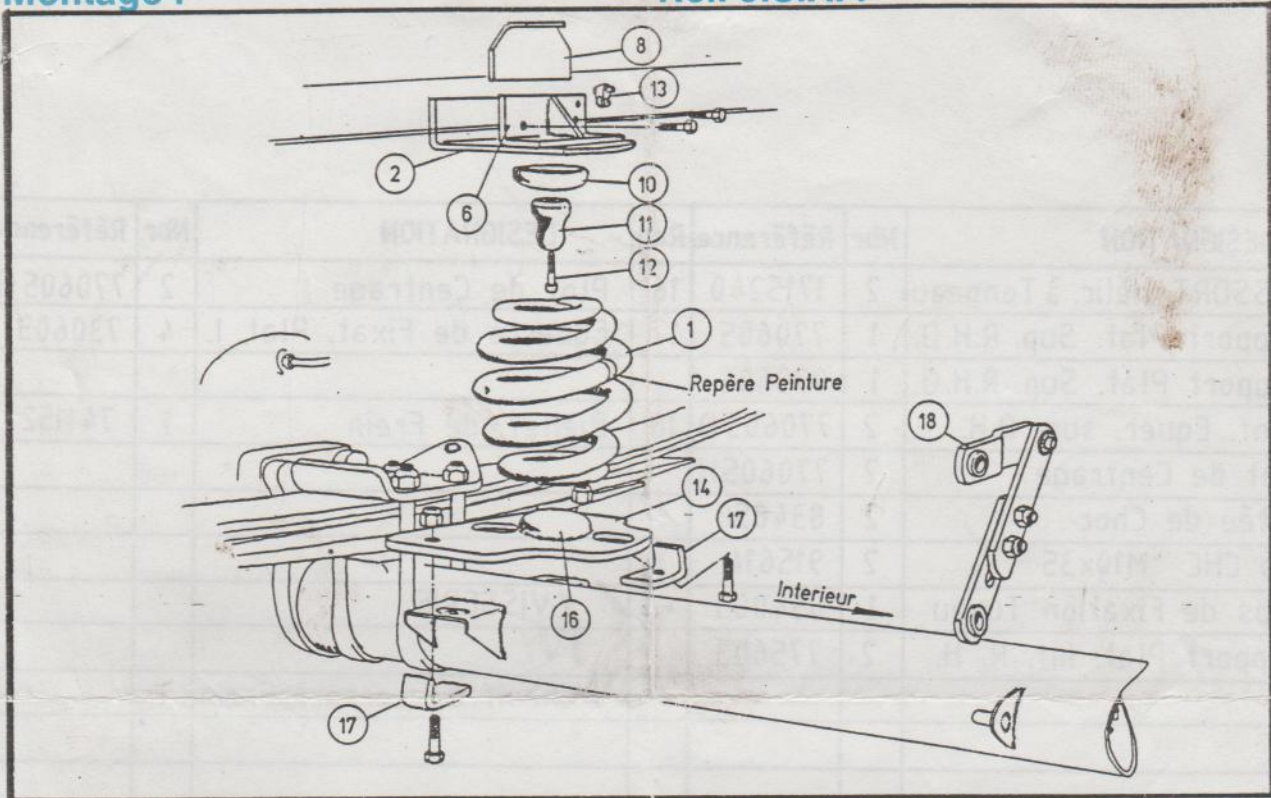

### NOTICE DE MONTAGE

- 1/ Positionner le véhicule sur un pont élévateur ou sur une fosse et caler les roues avant ;
- 2/ Désolidariser les fixations basses des amortisseurs, le té de freinage sur l'essieu. Dégrafer la gaine de frein à main (sur l'arrêt châssis) ; enlever les butées de chocs sur le châssis et la biellette de freinage d'origine.
- 3/ Mettre l'arrière du véhicule roues pendantes.
- 4/ Monter la platine supérieure du ressort hélicoïdal Rep. 2 suivant schéma, son pion de centrage dans le logement des butées caoutchouc d'origine. Ne pas oublier de positionner entre le châssis et l'équerre supérieure Rep. 6 le renfort de fixation Rep. 8 pour éviter toute déformation (attention au couple de serrage). Côté gauche du véhicule, ne pas oublier de faire prendre le tuyau de frein du correcteur dans le clips de fixation Rep. 13.
- 5/ Fixer la platine inférieure du ressort hélicoïdal Rep. 14 en alignement de l'essieu, à l'aide des réceptacles de butée caoutchouc et des equerres de fixation Rep. 17. Ne pas oublier avant serrage de positionner les platines le plus possible vers l'intérieur du véhicule (suivant flèche) ;
- 6/ Positionner les ressorts hélicoïdals Rep. 1 sur les platines inférieures Rep. 14 avec les repères de peinture blanche face à face à l'intérieur du véhicule. Pour pouvoir réaliser le plus grand écart entre le ressort hélicoïdal et le ressort à lame.
- 7/ Remettre le véhicule sur ses roues, en faisant attention que le ressort se positionne bien dans son centreur Rep. 10.
- 8/ Remonter tous les éléments mécaniques cités précédemment au paragraphe 2, à l'exception de la biellette d'origine qui est remplacée par la biellette JSA Rep. 18, homologuée et réglée à cet effet.
- 9/ Une fois le montage réalisé, effectuer le serrage complet des pièces avec le couple de serrage indiqué.
- 10/ Nous vous conseillons de revoir le réglage des optiques.

Couple de serrage : - vis platine supérieure : 1,5 m.daN  
- vis platine inférieure : 2,5 m.daN



Rep	DESIGNATION	Nbr	Référence	Rep	DESIGNATION	Nbr	Référence
01	RESSORT Hélic. à Tonneau	2	1715240	16	Plot de Centrage	2	770605G
02	Support Plat. Sup. R.H.D.	1	770605	17	Equerre de Fixat. Plat. I.	4	730603
04	Support Plat. Sup. R.H.G.	1	770606				
08	Renf. Equer. sup. R.H.	2	770605D	18	Biellet. de Frein	1	741152
10	Plot de Centrage	2	770605H				
11	Butée de Choc	2	834858				
12	Vis CHC M10x35	2	915614				
13	Clips de Fixation Tuyau	1	854005	+	VISSERIE		
14	Support Plat. Inf. R. H.	2	775603				
				+	Adhésif de Correct. Frein.	1	



SUSPENSION SPÉCIALE

B.P. 23 - rue des Chabottes - St-MARCEL-lès-VALENCE  
Tél. 75 58 71 77 - Fax 75 58 85 61

KIT RENFORT AR. RESSORT HELICOIDAL 1400 N° 030631 A

**CORRECTEUR  
de FREINAGE AUTOMATIQUE**

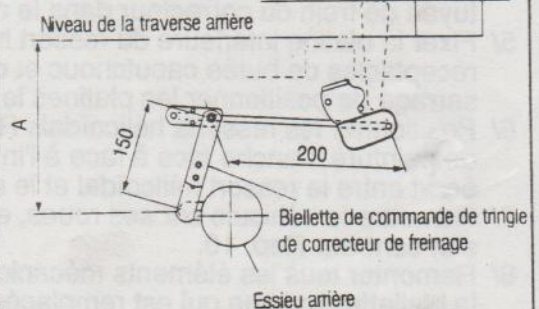

MASSE sur ESSIEU AR. (kg)	DISTANCE A (mm)
510	A = 335 ±5
560	A = 331 ±5
600	A = 327 ±5
1680	A = 243 ±5





## RESSORT TONNEAU



Le ressort hélicoïdal de type tonneau est une technique automobile relativement récente.

Il permet, de part sa forme, de supporter de lourdes charges et de garder un maximum de souplesse. En effet, contrairement aux ressorts hélicoïdaux classiques, ses spires ne sont jamais jointives. Il est donc beaucoup plus progressif qu'un ressort à lames, et surtout ne génère aucun bruit.

D'un montage simple et rapide (moins d'une heure), il ne nécessite aucune opération de démontage.